

версия 4.0 на 2012 год

КАТАЛОГ ПРОДУКЦИИ

В каталоге приведены цены на стандартные варианты изделий
ВОЗМОЖНО ИЗГОТОВЛЕНИЕ ПРОДУКЦИИ ПО НЕСТАНДАРТНЫМ РАЗМЕРАМ

ТВОРЧЕСКАЯ ГРУППА

ДИЗАЙН

во время



звоните заходите

(3439) **399-600**

г. Каменск-Уральский, ул. Карла Маркса, 45
(здание кафе «Элефант»)

посетите www.design-in-time.info

пишите 399600@k-ur.ru

РАЗРАБОТКА ДИЗАЙНА И ТЕХНОЛОГИЧЕСКИЕ РАБОТЫ

- **0 категория сложности - технические работы по готовым макетам.** Фото должны быть предоставлены в электронном виде. Для многостраничных изделий название файла должно соответствовать названию месяца. **Фото размещается "как есть"**, без дополнительной обработки. Кадрируются по необходимости по усмотрению дизайнера в типовые размеры готового изделия. **Макет не утверждается.** Возможно размещение поздравительной надписи. **Небольшие изделия с 1 фото - 10 руб., плакаты с 1 фото - 100 руб., с 2 фото - 200 руб., 12 фото - 500 руб.**
- **I категория сложности** - при наличии готовых материалов: эскизов, текстов в электронном виде, иллюстраций и фотографий, графических элементов, необходимых для макета и не требующих доработки. Также необходимо **наличие подробного технического задания на работу.** Работы выполняются в точном соответствии ТЗ без всяких дополнительных вариантов. Рабочий макет может быть отправлен на доработку не более двух раз.
- **II категория сложности** - при наличии готовых текстов и необработанных иллюстраций, а также в случаях, когда необходим подбор иллюстраций из фотобанка изображений (интернета, клипартов, в том числе векторных), набивка текста. Разработка оригинального графического макета (дизайна) проводится с учетом общей цветовой и графической концепции фирменного стиля компании и пожеланий Заказчика. **На выбор Заказчику представляются не более 2 вариантов макетов**, один из которых может быть отправлен на доработку с учетом ясно сформулированных эстетических требований Заказчика. Рабочий макет может быть отправлен на доработку не более 3 раз.
- **Креативный дизайн** - разработка с «нуля» **на основании нашей оригинальной идеи**, либо заданной темы рассчитывается индивидуально.

НАИМЕНОВАНИЕ УСЛУГИ	СРОКИ ВЫПОЛНЕНИЯ, РАБОЧИХ ДНЕЙ	СТОИМОСТЬ РАБОТ В ЗАВИСИМОСТИ ОТ СЛОЖНОСТИ, РУБ.	
		I КАТЕГОРИЯ	II КАТЕГОРИЯ
Логотип, фирменный знак	10	1000	15000
Отрисовка логотипа	3	500	1000
Фирменный стиль. Разработка цветовой и графической концепции	15	3000	20000
Блокнот, планинг	3	500	1000
Буклет (A4) с 2-х сторон	5	1000	2000
Визитная карточка, бейдж	3	500	1000
Визитная карточка, бейдж (текст с логотипом без графических элементов)	2	200	500
Вкладыш в CD, DVD (1 разворот)	5	500	1500
Грамота, диплом	3	500	1500
Дисконтная карта (2 стороны)	3	500	1000
Календарь карманный	2	300	1000
Календарь квартальный, настенный A1, A2, A3	3	500	1500
Календарь настенный перекидной A3, A2 (12 листов)	5	1000	4000
Календарь настольный перекидной (12 страниц + обложка)	5	1000	3500
Календарь-стойка (домик) (A5, A4)	3	500	1500
Конверт, кубарик, наклейка, этикетка	2	500	1000
Листовка формата A4, A5	3	500	1000
Обложка книги, брошюры	5	500	2000
Открытка, приглашение, подарочный сертификат	3	500	1000
Плакат A3, A2, A1	5	500	2000
Рекламное объявление в газету	3	500	1000
Табличка	2	300	500
Фирменный бланк	3	500	1000
Флайер (A6-A5)	3	700	1500
Фолдер (папка)	3	500	1500
Фотоколлаж с большим количеством элементов	5	500	2000
Фотографический коллаж, восстановление и ретушь фото	3	200	500
Фотокнига, фотоальбом (за 1 разворот или обложку)	5	200	500
Набор текста, A4, за 1 лист отпечатанного текста	2	20	100
Подготовка к фотовыводу/печати, A2	2	500	1000
Верстка газет, брошюр и т.п. за 1 страницу A4	3	200	600
Правка макета в электронном виде	1	100	300
Использование в макете фото из фотобанка Дизайн вовремя	1	60	200 (с обработкой)
Съемка на профессиональный цифровой фотоаппарат (за 1 час)	2	500 (студийная)	800 (с выездом)
Первоначальная обработка фото (за 1 кадр, корректировка цвета, освещения, резкости, кадрирование)	2	50 (наша съемка)	100 (не наша съемка)
Сканирование изображений за A4	1	30 (600 dpi)	50 (1200 dpi)
Сканирование слайдов и фотопленки.	2	20 (до 3200 dpi)	30 (до 6400 dpi)
Сканирование слайдов и фотопленки нестандартного размера	3	30 (до 3200 dpi)	40 (до 6400 dpi)



ПРИ СРОЧНОМ ИЗГОТОВЛЕНИИ +20% ОТ СТОИМОСТИ РАБОТ, НО НЕ МЕНЕЕ 100 РУБ.

Срок изготовления считается с момента передачи **ВСЕХ** необходимых материалов в приемлемом виде и устанавливается индивидуально, с учетом сложности выполнения.

В прайс-листе приведены **минимально возможные цены и сроки исполнения за дизайн средней сложности**.

Мы оставляем за собой право варьировать стоимость работ в зависимости от сложности и сроков исполнения. **Окончательная стоимость и сроки выполнения согласовываются с заказчиком.**

БАЗОВАЯ СТОИМОСТЬ ЛАЗЕРНОЙ ПЕЧАТИ А4 С БУМАГОЙ* (80 г/кв.м), руб.

ТИП ПЕЧАТИ \ ТИРАЖ	1-9	10-99	100-300	300-...
Черно-белое	5	4	3	2
Полноцветная с одной стороны (4+0)	25	20	15	10
Полноцветная с одной стороны + 1 цвет на обороте (4+1)	30	24	18	12
Полноцветная с двух сторон (4+4)	50	40	30	20

- *) Печать на бумаге типа Colotech+ (матовая, глянцевая) плотностью 120,160 г/кв.м + 2 руб. за лист
 Печать на бумаге типа Colotech+ (матовая, глянцевая) плотностью 280 г/кв.м + 3 руб. за лист
 Печать на самоклеющейся бумаге + 5 руб. за лист
 Печать на дизайнерских фактурных бумагах + 20 руб. за лист формата А4

Для формата А3 (297x420) приведенные расчеты умножаются в 2 раза

БАЗОВАЯ СТОИМОСТЬ СТРУЙНОЙ ФОТОПЕЧАТИ А4 С БУМАГОЙ, руб.

ТИП ПЕЧАТИ \ ТИРАЖ \ БУМАГА	1-49	50-...	
		МАТОВАЯ	ГЛЯНЦЕВАЯ
Полноцветная с одной стороны (4+0) 120-180 г/кв.м	15	10	12
Полноцветная с двух сторон (4+4) 120-180 г/кв.м	30	15	25
Полноцветная с одной стороны (4+0) 220 г/кв.м	20	15	20
Полноцветная с двух сторон (4+4) 220 г/кв.м	30	20	30

БАЗОВАЯ СТОИМОСТЬ ЛАМИНАЦИИ, руб

ТИП ЛАМИНАТА	Стоимость погонного метра при ширине ламината 600 мм.	А1	А2	А3	А4
глянцевая 75 мк.	150	150	75	40	20
глянцевая 150 мк.	200	200	100	60	30
матовая 75 мк.	300	300	150	60	30



Во время выполнения ламинации в связи с технологическими особенностями (перекос, замятие пленки и т.п.) возможен небольшой процент брака. При ламинировании продукции распечатанной в ТГ Дизайн вовремя мы несем полную ответственность и переделываем все работы полностью за наш счет.

Если распечатка проводилась не на нашем оборудовании - вся ответственность за переделку полностью ложится на заказчика.

ПОСЛЕПЕЧАТНАЯ ОБРАБОТКА:

- резка = 0,25 руб./рез (1 стандартное изделие - 4 реза), резка ламинированного изделия = 0,5 руб./рез
- вырубка дисконтной карты 3 руб./изделие
- биговка = 1 руб./биг,
- кругление углов = 0,5 руб./угол,
- перфорация = 1 руб./рез,
- брошюровка на скрепку = 1,00 руб./скрепка,
- подборка = 0,2 руб./лист,
- брошюровка на металлическую или пластиковую пружину (А4) = до 20 л. - 25 руб.; до 70 л. - 30 руб.; до 100 л. - 40 руб.; до 200 л. - 50 руб.; до 300 л. - 70 руб.; до 500 л. - 100 руб.
- обложка пластиковая прозрачная + подложка плотная белая = 10 руб.
- брошюровка на металлическую скобу metalBind (А5, А4, белая) = 100 руб.
- пробивка люверсов на продукции = 1 руб./изделие,
- фольгирование = 20 руб./изделие,
- ригель = 5 руб.
- монтаж клеющихся элементов, склейка 10 руб. за кв. дециметр
- монтаж элементов с застёжками 10 руб. кв. см.



ПРИ СРОЧНОМ ИЗГОТОВЛЕНИИ +20% ОТ СТОИМОСТИ РАБОТ, НО НЕ МЕНЕЕ 100 РУБ.

Срок изготовления считается с момента передачи ВСЕХ необходимых материалов в приемлемом виде и устанавливается индивидуально, с учетом сложности выполнения.

Цены на постпечатную обработку действительны только при заказе распечатки в ТГ Дизайн вовремя. В ином случае действующие расценки увеличиваются в 3 раза.

ГОТОВАЯ ПРОДУКЦИЯ ЗА 1 ЭКЗЕМПЛЯР, РУБ

ВИЗИТНАЯ КАРТОЧКА в наше время призвана сообщать больше, чем просто контактную информацию. Обязательно должна содержаться информация о вашей деятельности или деятельности компании. Однако не стоит впадать в другую крайность. Не пытайтесь втиснуть в нее всё. Постарайтесь сделать визитку удобной для восприятия. И помните, что орфографические ошибки и неточности совершенно недопустимы!

Найдите способ выделить свою визитку из множества других, например, используя **оригинальные текстурные дизайнерские бумаги**.

Ваша визитная карточка – первое впечатление о вас и вашем бизнесе, постарайтесь сделать его как можно более благоприятным.

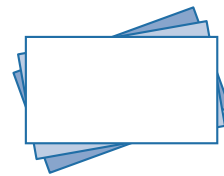

ВИЗИТНЫЕ КАРТОЧКИ 50x90мм, бумага матовая для цифровой печати или дизайнерская 280 г/кв.м

ЦВЕТНОСТЬ/ТИРАЖ	12-99	100-249	250-999	1000-...
Черно-белая с одной стороны (1+0)	1,5	1,25	1,1	1
Черно-белая с одной стороны (1+0), дизайнерская бумага	2,5	2,25	2,1	2
Черно-белая с двух сторон (1+1)	3,0	2,5	2,2	2
Черно-белая с двух сторон (1+1), дизайнерская бумага	4,0	3,5	3,2	3
Полноцветная с одной стороны (4+0)	3,0	2,0	1,7	1,5
Полноцветная с одной стороны (4+0), дизайнерская бумага	4,0	3,5	3,2	3
Полноцветная с одной стороны+черно-белая с оборота (4+1)	4,5	3,25	2,8	2,5
Полноцветная с одной стороны+черно-белая с оборота (4+1), дизайнерская бумага	5,5	4,75	4,3	4
Полноцветная с двух сторон (4+4)	6,0	4,0	3,4	3
Полноцветная с двух сторон (4+4), дизайнерская бумага	7,0	6,0	5,4	5

Способ изготовления визитных карточек – лазерная печать или струйная фотопечать

БУКЛЕТ – один из самых мощных и в то же время недорогих инструментов бизнеса. С его помощью можно решать массу полезных деловых задач. На относительно небольшом объеме - обычно это свернутый лист формата А4 - можно разместить массу полезной информации. Грамотно сделанный и напечатанный буклет - основа того что вы и ваш товар будете поняты и приняты правильно.

Преимущества цифровой печати при изготовлении буклетов очевидны:

- * Вам нет необходимости заказывать сразу большое количество буклетов
- * Гибкость применения - Вы всегда можете изменить и дополнить информацию в буклете, например изменив контактную информацию или цены

БУКЛЕТ струйная печать 210x297мм, 2 сгиба, бумага 170г/кв.м

ЦВЕТНОСТЬ/ТИРАЖ	1-19	50-...
Полноцветная с двух сторон (4+4) матовая фотобумага	20	15
Полноцветная с двух сторон (4+4) глянцевая фотобумага	30	25

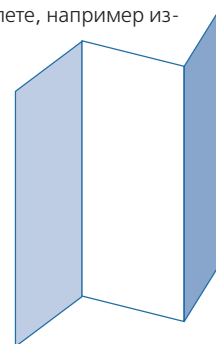

БУКЛЕТ лазерная печать 200x280мм, 2 сгиба, бумага 80г/кв.м

ЦВЕТНОСТЬ/ТИРАЖ	1-99	100-299	300-...
Полноцветная с одной стороны + черный цвет с оборота (4+1)	26	20	15
Полноцветная с двух сторон (4+4)	42	32	25
Полноцветная с двух сторон (4+4), дизайнерская бумага	60	50	40



ПРИ СРОЧНОМ ИЗГОТОВЛЕНИИ +20% ОТ СТОИМОСТИ РАБОТ, НО НЕ МЕНЕЕ 100 РУБ.

Срок изготовления считается с момента передачи **ВСЕХ** необходимых материалов в приемлемом виде и устанавливается индивидуально, с учетом сложности выполнения.

СТОИМОСТЬ ПЕЧАТИ УКАЗАНА БЕЗ УЧЕТА ДИЗАЙН-МАКЕТА
При разработке дизайна его стоимость следует прибавить к стоимости печати

ГОТОВАЯ ПРОДУКЦИЯ ЗА 1 ЭКЗЕМПЛЯР, РУБ

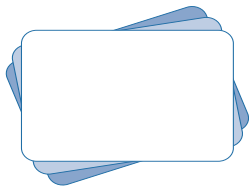

Главный смысл **ДИСКОНТНОЙ КАРТЫ** заключается в налаживании долговременных отношений, основанных на взаимном доверии. Европейский стандарт размера обеспечит удобство эксплуатации карты, а плотная бумага и глянцевый или матовый ламинат сохранят у карты привлекательный внешний вид длительное время даже в экстремальных условиях эксплуатации. Для максимального эстетического и практического комфорта возможно кругление углов.

ПЛАСТИКОВАЯ ДИСКОНТНАЯ КАРТА 54x86мм, пластик, нумерация, ламинирование

ЦВЕТНОСТЬ/ТИРАЖ	12-99	100-249	250-...
Белый пластик, полноцветная печать с двух сторон (4+4)	20	18	15
Золотой и серебрянный пластик, полноцветная печать с двух сторон (4+4)	30	25	20

ДИСКОНТНАЯ КАРТА 54x86мм, бумага 250 г/кв.м, нумерация, ламинирование 150 мк

ЦВЕТНОСТЬ/ТИРАЖ	12-99	100-249	250-...
Полноцветная с одной стороны (4+0)	6,0	5,0	4,5
Полноцветная с одной стороны+черный цвет с оборота (4+1)	6,5	6,0	5,5
Полноцветная с двух сторон (4+4)	8,5	8,0	7,5

Кругление углов + 2 руб. за изделие

ПОДАРОЧНЫЙ СЕРТИФИКАТ - это не просто инструмент маркетинга, но и прежде всего это признак доверия к вам и вашему товару. Даря сертификат именно вашей фирмы ваш клиент ставится вашим другом и помощником в вашем бизнесе и очень важно чтобы впечатление, созданное как самим подарком, так и его внешним видом было максимально положительным. Индивидуальная нумерация придаст вашему сертификату необходимый элемент солидности, а также послужит дополнительной защитой от подделки.

СЕРТИФИКАТ, размер А5 140x200 мм, бумага 250 г/кв.м, нумерация, ламинирование 150 мк

ЦВЕТНОСТЬ/ТИРАЖ	2-99	100-199	200-599	600-...
Полноцвет с одной стороны (4+0)	35	30	25	20
Полноцвет с одной и черный с другой (4+1)	40	35	30	25
Полноцвет с двух сторон (4+4)	45	40	35	30

СЕРТИФИКАТ, размер евро 90x200 мм, бумага 250 г/кв.м, нумерация, ламинирование 150 мк

ЦВЕТНОСТЬ/ТИРАЖ	3-149	150-299	300-999	1000-...
Полноцвет с одной стороны (4+0)	20	18	16	15
Полноцвет с одной и черный с другой (4+1)	24	20	18	16
Полноцвет с двух сторон (4+4)	30	25	20	18

СЕРТИФИКАТ, размер А6 100x140 мм, бумага 250 г/кв.м, нумерация, ламинирование 150 мк

ЦВЕТНОСТЬ/ТИРАЖ	4-199	200-399	400-999	1000-...
Полноцвет с одной стороны (4+0)	16	15	14	12
Полноцвет с одной и черный с другой (4+1)	18	16	15	14
Полноцвет с двух сторон (4+4)	23	20	18	16

СЕРТИФИКАТ, размер календарика 10x7см, бумага 250 г/кв.м, нумерация, ламинирование 150 мк

ЦВЕТНОСТЬ/ТИРАЖ	8-99	100-399	400-999	1000-...
Полноцвет с одной стороны (4+0)	10	9	8	7
Полноцвет с одной и черный с другой (4+1)	11	10	9	8
Полноцвет с двух сторон (4+4)	12	11	10	9

ПРИ СРОЧНОМ ИЗГОТОВЛЕНИИ +20% ОТ СТОИМОСТИ РАБОТ, НО НЕ МЕНЕЕ 100 РУБ.
Срок изготовления считается с момента передачи ВСЕХ необходимых материалов в приемлемом виде и устанавливается индивидуально, с учетом сложности выполнения.



СТОИМОСТЬ ПЕЧАТИ УКАЗАНА БЕЗ УЧЕТА ДИЗАЙН-МАКЕТА
При разработке дизайна его стоимость следует прибавить к стоимости печати

ГОТОВАЯ ПРОДУКЦИЯ ЗА 1 ЭКЗЕМПЛЯР, РУБ

Цифровая печать на лазерном цветном принтере

Преимущества: печать на любых видах бумаги, включая эксклюзивные дизайнерские виды, оперативная скорость изготовления, стойкость изображения, качество печати сравнимое с офсетными отпечатками.

ЛИСТОВКА лазерная печать А4, бумага 80 г/кв.м без подрезки полей 5 мм с каждой стороны

ЦВЕТНОСТЬ/ТИРАЖ	1-49	50-99	100-299	300-...
Черно-белые с одной стороны (1+0)	5	4	3	2
Полноцветная с одной стороны (4+0)	25	20	15	10
Полноцветная с одной стороны (4+0), дизайнерская бумага	40	35	30	25

Для формата А3 (297x420) приведенные расчеты умножаются в 2 раза

ФЛАЙЕР лазерная печать, размер А5 140x200 мм, бумага 80г/кв.м

ЦВЕТНОСТЬ/ТИРАЖ	2-99	100-199	200-599	600-...
Полноцвет с одной стороны (4+0)	14	11	8	6
Полноцвет с одной и черный с другой (4+1)	18	14	11	8
Полноцвет с двух сторон (4+4)	28	22	16	12
Полноцветная с одной стороны (4+0), дизайнерская бумага	23	20	17	15
Полноцветная с двух сторон (4+4), дизайнерская бумага	35	30	25	20

ФЛАЙЕР лазерная печать, размер евро 90x200 мм, бумага 80г/кв.м

ЦВЕТНОСТЬ/ТИРАЖ	3-149	150-299	300-999	1000-...
Полноцвет с одной стороны (4+0)	9	7	5	4
Полноцвет с одной и черный с другой (4+1)	12	9	7	5
Полноцвет с двух сторон (4+4)	17	14	11	8
Полноцветная с одной стороны (4+0), дизайнерская бумага	15	13	11	9
Полноцветная с двух сторон (4+4), дизайнерская бумага	23	20	17	14

ФЛАЙЕР лазерная печать, размер А6 100x140 мм, бумага 80г/кв.м

ЦВЕТНОСТЬ/ТИРАЖ	4-199	200-399	400-999	1000-...
Полноцвет с одной стороны (4+0)	5	4,5	4	3,5
Полноцвет с одной и черный с другой (4+1)	8	6	5	4
Полноцвет с двух сторон (4+4)	12	10	8	6

ФЛАЙЕР лазерная печать, размер календарика 10x7см, бумага 80г/кв.м

ЦВЕТНОСТЬ/ТИРАЖ	8-99	100-399	400-999	1000-...
Полноцвет с одной стороны (4+0)	4	3,5	3	2
Полноцвет с одной и черный с другой (4+1)	4,5	4	3,5	2,5
Полноцвет с двух сторон (4+4)	6	5	4	3

ФЛАЙЕР лазерная печать, размер визитки 90x50см, бумага 80г/кв.м

ЦВЕТНОСТЬ/ТИРАЖ	12-99	100-399	400-999	1000-...
Полноцвет с одной стороны (4+0)	3	2,5	2	1,5
Полноцвет с одной и черный с другой (4+1)	4	3	2,5	2
Полноцвет с двух сторон (4+4)	5	4	3	2,5



ПРИ СРОЧНОМ ИЗГОТОВЛЕНИИ +20% ОТ СТОИМОСТИ РАБОТ, НО НЕ МЕНЕЕ 100 РУБ.
Срок изготовления считается с момента передачи ВСЕХ необходимых материалов в приемлемом виде и устанавливается индивидуально, с учетом сложности выполнения.

СТОИМОСТЬ ПЕЧАТИ УКАЗАНА БЕЗ УЧЕТА ДИЗАЙН-МАКЕТА
При разработке дизайна его стоимость следует прибавить к стоимости печати

ГОТОВАЯ ПРОДУКЦИЯ ЗА 1 ЭКЗЕМПЛЯР, РУБ

Экономичная печать на струйных фотопринтерах для супермалых тиражей**Преимущества:** невысокая стоимость, отличное качество печати**Недостатки:** относительная меньшая устойчивость отпечатков ко внешним воздействиям (стиранию, воздействию влаги и т.п.), невысокая скорость печати, ограниченный выбор бумаг**ЛИСТОВКА струйная печать А4, бумага 120 г/кв.м**

ЦВЕТНОСТЬ/ТИРАЖ	1-49	50-...
Полноцветная с одной стороны (4+0), матовая	15	10
Полноцветная с одной стороны (4+0), глянцевая	15	12

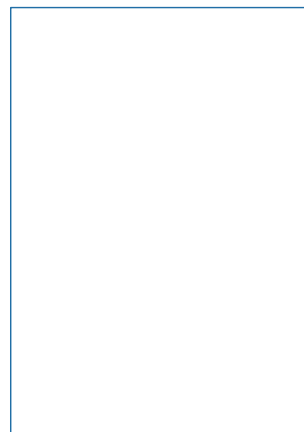
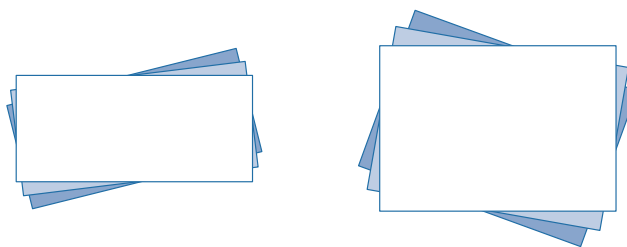
Для формата А3 (297x420)**приведенные расчеты умножаются в 2 раза**

ФЛАЙЕР - максимально простой способ донести информацию о вашем товаре до потенциального клиента. Яркий и неповторимый дизайн, а также высокое качество печати помогут привлечь к нему достойное внимание.

ФЛАЙЕР струйная печать, размер А5 140x200 мм, бумага 100г/кв.м

ЦВЕТНОСТЬ/ТИРАЖ	2-99	100-...
Полноцвет с одной стороны (4+0) матовая / глянцевая	8	6 / 7
Полноцвет с двух сторон (4+4) матовая / глянцевая	16	8 / 13

ФЛАЙЕР струйная печать, размер евро 90x200 мм, бумага 100г/кв.м

ЦВЕТНОСТЬ/ТИРАЖ	3-199	200-...
Полноцвет с одной стороны (4+0) матовая / глянцевая	6	4 / 5
Полноцвет с двух сторон (4+4) матовая / глянцевая	12	6 / 9

ФЛАЙЕР струйная печать, размер А6 100x140 мм, бумага 100г/кв.м

ЦВЕТНОСТЬ/ТИРАЖ	4-199	200-...
Полноцвет с одной стороны (4+0) матовая / глянцевая	5	3 / 4
Полноцвет с двух сторон (4+4) матовая / глянцевая	8	4 / 7

ФЛАЙЕР струйная печать, размер календарика 10x7см, бумага 100г/кв.м

ЦВЕТНОСТЬ/ТИРАЖ	8-299	300-...
Полноцвет с одной стороны (4+0) матовая / глянцевая	2	1,5 / 2
Полноцвет с двух сторон (4+4) матовая / глянцевая	4	2 / 3

ФЛАЙЕР струйная печать, размер визитки 90x50см, бумага 100г/кв.м

ЦВЕТНОСТЬ/ТИРАЖ	1-299	300-...
Полноцвет с одной стороны (4+0) матовая / глянцевая	1,5	1 / 1,5
Полноцвет с двух сторон (4+4) матовая / глянцевая	3	1,5 / 2



ПРИ СРОЧНОМ ИЗГОТОВЛЕНИИ +20% ОТ СТОИМОСТИ РАБОТ, НО НЕ МЕНЕЕ 100 РУБ.
Срок изготовления считается с момента передачи ВСЕХ необходимых материалов в приемлемом виде и устанавливается индивидуально, с учетом сложности выполнения.

СТОИМОСТЬ ПЕЧАТИ УКАЗАНА БЕЗ УЧЕТА ДИЗАЙН-МАКЕТА
При разработке дизайна его стоимость следует прибавить к стоимости печати

ЛИСТОВКИ, ФЛАЙЕРЫ СТРУЙНАЯ ПЕЧАТЬ

ГОТОВАЯ ПРОДУКЦИЯ ЗА 1 ЭКЗЕМПЛЯР, РУБ

КАЛЕНДАРЬ. Сплав практичности и красивого эстетического восприятия делает календарь незаменимым предметом в офисе и дома. Весь год он будет служить прекрасным носителем рекламной информации вашей компании и напоминанием о вашем подарке. Все преимущества гибкости цифровой печати могут найти применение в календарях. Разнообразные дизайны, пусть немного, но обязательно эксклюзивные для каждого из ваших партнеров, помогут увеличить ценность такого подарка. Многообразие видов календарей позволит вам наиболее ярко подчеркнуть вашу индивидуальность.

Настольный перекидной календарь состоит из каркаса скрепленного в виде домика с календарными листами металлической пружиной. На каркас «календаря-домика» чаще всего наносится контактная информация и реклама товаров или услуг.

Календарь-стойка или «пирамидка» - более демократичная разновидность настольных календарей. Отличается отсутствием навесных листков. Вся информация располагается на каркасе из плотного картона. Естественно, это крайне положительно сказывается на ее стоимости. Настольные календари надолго обоснуются в офисах сотрудников небольших коммерческих организаций или государственных учреждений.

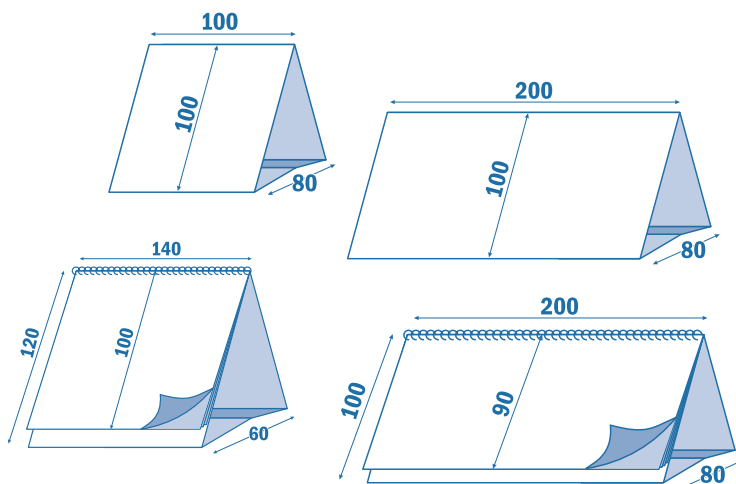

НАСТОЛЬНЫЕ КАЛЕНДАРИ

ТИП / ТИРАЖ	1-2	3-49	50-99	100-299	300-...
Стойка 200 x 100 x 80 мм , оригинальный дизайн, 3 линии сгиба, плотность бумаги, 250 г/кв.м, цветная печать	100	35	25	20	15
Стойка 140 x 120 x 60 мм , оригинальный дизайн, 3 линии сгиба, плотность бумаги, 250 г/кв.м, цветная печать	100	35	25	20	15
Стойка 100 x 100 x 80 мм , оригинальный дизайн, 3 линии сгиба, плотность бумаги, 250 г/кв.м, цветная печать	100	18	16	14	10
Мини-стойка 115 x 80 x 50 мм , оригинальный дизайн, 3 линии сгиба, плотность бумаги, 250 г/кв.м, цветная печать	100	18	16	14	10
Перекидной календарь 200 x 100 x 80 мм , размер блока 200 x 90	200	130	100	90	80
Перекидной календарь с термометром 200 x 100 x 80 мм, размер блока 150 x 90	200	150	120	110	100
Перекидной календарь 140 x 120 x 60 мм , размер блока 140 x 100	200	100	80	75	70
Перекидной мини-календарь 115 x 80 x 50 мм	200	90	70	60	50

Карманные – такие календари незаменимы при различных PR- и промоушн-кампаниях. А также просто как недорогая альтернатива визитной карточки. Карманные календари недороги и эффективны, поэтому и заказывать их следует большими тиражами. Карманные календари целесообразно в буквальном смысле раздавать «направо и налево» на конференциях, выставках, распродажах и т.п.

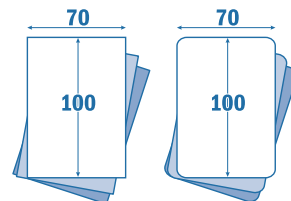

КАРМАННЫЕ КАЛЕНДАРИ, размер 100 x 70 мм, плотность бумаги 270 г/кв.м., цветная печать

ТИП / ТИРАЖ	1-7	8-99	100-299	300-499	500-999	1000-...
Без ламинации	100	7	6	5	4	3
С ламинацией	100	10	9	8	7	5
С ламинацией и скруглением углов	100	12	11	10	9	7



ПРИ СРОЧНОМ ИЗГОТОВЛЕНИИ +20% ОТ СТОИМОСТИ РАБОТ, НО НЕ МЕНЕЕ 100 РУБ.
Срок изготовления считается с момента передачи ВСЕХ необходимых материалов в приемлемом виде и устанавливается индивидуально, с учетом сложности выполнения.

СТОИМОСТЬ ИЗГОТОВЛЕНИЯ УКАЗАНА БЕЗ УЧЕТА ДИЗАЙН-МАКЕТА
При разработке дизайна его стоимость следует прибавить к стоимости печати

ГОТОВАЯ ПРОДУКЦИЯ ЗА 1 ЭКЗЕМПЛЯР, РУБ

Квартальные календари состоят из блоков, на которых размещена календарная сетка и курсор. Над блоками расположен оригинальный цветной постер с информацией о фирме. Между блоками и внизу календаря возможны дополнительные вставки. Они улучшают внешний вид и увеличивают площадь рекламной информации. В квартальном календаре, как правило 3 календарных блока. Возможен и **экономичный вариант такого календаря** с 1 календарным блоком. В качестве дополнительного практического украшения вы можете снабдить ваш **календарь часовым механизмом или термометром**.

Плакатные календари – как правило, формата А1, А2 или А3. Календарь-плакат будет к месту в офисе, магазине или производственном складе. Один из самых недорогих видов календарей.

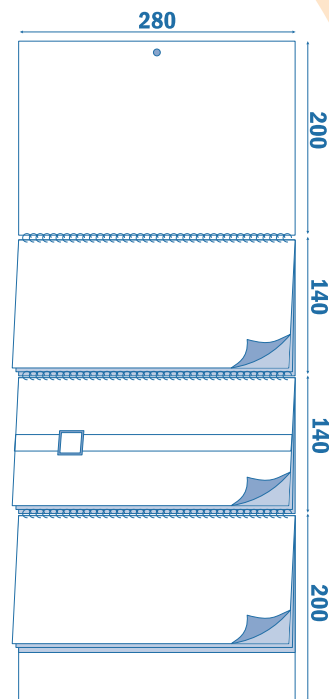
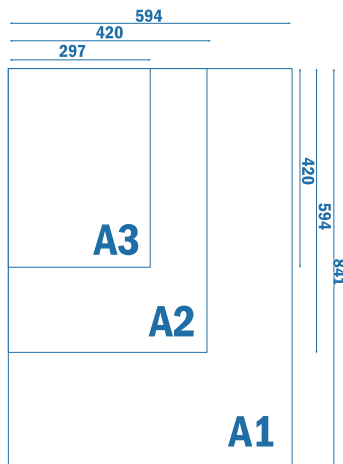
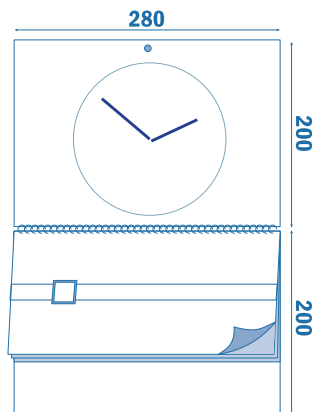

НАСТЕННЫЕ КАЛЕНДАРИ

ТИП / ТИРАЖ	1-2	3-49	50-99	100-299	300-...
Квартальный календарь , полноцветный верхний постер, цветная нижняя рекламная подложка, типовой календарный блок 3 блока по 12 листов, металлическая пружина, курсор, кольцо пикколо	200	150	130	120	100
Квартальный календарь, ламинированный полноцветный верхний постер , цветная нижняя рекламная подложка, типовой календарный блок 3 блока по 12 листов, металлическая пружина, курсор, кольцо пикколо	200	170	150	140	120
Квартальный календарь , полноцветный верхний постер, 3 цветных рекламная подложки , типовой календарный блок 3 блока по 12 листов, металлическая пружина, курсор, кольцо пикколо	200	170	150	140	120
Квартальный календарь , полноцветный верхний постер, 3 цветных рекламная подложки , индивидуальный полноцветный календарный блок - 3 блока по 12 листов, металлическая пружина, курсор, кольцо пикколо	200	250	230	220	200
Квартальный календарь с часами , ламинированный полноцветный верхний постер, цветная нижняя рекламная подложка, типовой календарный блок 3 блока по 12 листов, металлическая пружина, курсор, кольцо пикколо	200	270	250	240	220
Квартальный календарь с термометром , полноцветный верхний постер, цветная нижняя рекламная подложка, типовой календарный блок 3 блока по 12 листов, металлическая пружина, курсор, кольцо пикколо	200	180	150	140	120
Квартальный календарь с полноцветный верхним постером в 3D , цветная нижняя рекламная подложка, типовой календарный блок 3 блока по 12 листов, металлическая пружина, курсор, кольцо пикколо	500	500	500	500	500
Экономичный календарь , полноцветный верхний постер, цветная нижняя рекламная подложка, типовой календарный блок 12 листов, металлическая пружина, курсор, кольцо пикколо	200	100	90	80	70
Экономичный календарь с часами , ламинированный полноцветный верхний постер, цветная нижняя рекламная подложка, типовой календарный блок 12 листов, металлическая пружина, курсор, кольцо пикколо	200	200	190	180	170

НАСТЕННЫЕ КАЛЕНДАРИ



ПРИ СРОЧНОМ ИЗГОТОВЛЕНИИ +20% ОТ СТОИМОСТИ РАБОТ, НО НЕ МЕНЕЕ 100 РУБ.
Срок изготовления считается с момента передачи **ВСЕХ** необходимых материалов в приемлемом виде и устанавливается индивидуально, с учетом сложности выполнения.

СТОИМОСТЬ ИЗГОТОВЛЕНИЯ УКАЗАНА БЕЗ УЧЕТА ДИЗАЙН-МАКЕТА
При разработке дизайна его стоимость следует прибавить к стоимости печати

НАСТЕННЫЕ КАЛЕНДАРИ

ТИП / ТИРАЖ	1-2	3-49	50-99	100-299	300-...
Календарь-плакат А3 , матовая бумага 120 г/кв.м.	50	50	40	30	25
Календарь-плакат А3, глянцевая бумага 200 г/кв.м.	50	50	40	40	40
Календарь-плакат А2 , матовая бумага 120 г/кв.м.	125	125	100	90	75
Календарь-плакат А2, глянцевая бумага 200 г/кв.м.	250	250	200	200	200
Календарь-плакат А1 , матовая бумага 120 г/кв.м.	250	250	200	180	150
Календарь-плакат А1, глянцевая бумага 200 г/кв.м.	500	500	400	400	400
Календарь-плакат на ткани 400x800 мм	-	-	600	500	400

Настенные перекидные – самые эффектные и роскошные календари. Состоят из 6 или 12 листов с уникальным дизайном и сеткой на каждый месяц. Как правило, объединяются какой то единой идеей или графической концепцией. Полный простор для творчества! Это великолепный подарок для Ваших самых надежных и ценных партнеров по бизнесу.

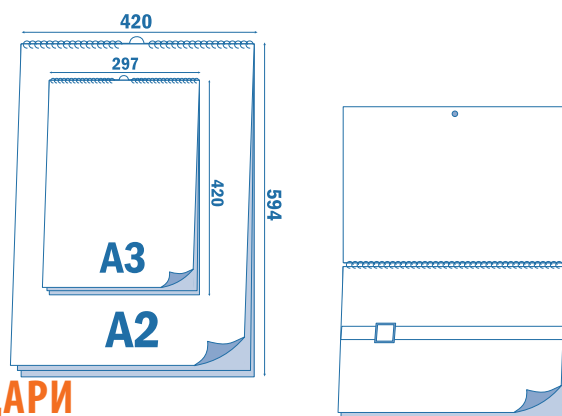

ПЕРЕКИДНЫЕ НАСТЕННЫЕ КАЛЕНДАРИ

ТИП / ТИРАЖ	1	2-49	50-99	100-299	300-...
А4 + А4 на пружине 12 оригинальных верхних постеров, индивидуальный календарный блок, обложка, полноцветная двухсторонняя печать	500	400	300	300	300
А3 + А3 на металлической пружине 12 оригинальных верхних постеров, индивидуальный календарный блок, обложка, полноцветная двухсторонняя печать	1200	1200	1000	1000	1000
А3 на металлической пружине, 6 листов печать с 2 сторон, матовая бумага, плотность 170 г/кв.м, ригель	500	300	250	200	200
А3 на металлической пружине, 12 листов печать с 1 стороны, глянцевая бумага, плотность 200 г/кв.м, ригель	800	600	500	500	500
А2 на металлической пружине, 12 листов печать с 1 стороны, матовая бумага, плотность 120 г/кв.м, ригель	1500	1500	1500	1500	1500
А2 с ламинацией на металлической пружине, 12 листов печать с 1 стороны, матовая бумага, плотность 120 г/кв.м, ригель	2500	2500	2500	2500	2500

Календари на магните появились сравнительно недавно, но уже успели завоевать путь к сердцам заказчиков своей неизменной практичностью. Обычно, это небольшой календарь, размещенный на специальной гибкой магнитной виниловой подложке.

КАЛЕНДАРИ НА МАГНИТЕ

ТИП / ТИРАЖ	1-9	10-49	50-99	100-299	300-...
Календарь 70 x 100 мм	100	15	14	12	10
Календарь 200x140 мм	100	50	45	40	35
Календарь 280x200 мм	100	100	90	80	75
Календарь 400x280 мм	200	200	180	160	150
Отрывной мини-календарь с верхним постером на гибком магните с ламинацией 75 x 50 мм, стандартный календарный блок 12 листов	100	50	45	40	35
Мини-календарь на пружине с магнитной обложкой 115 x 80 мм, 3 цветных навесных листа	150	100	90	80	75



ПРИ СРОЧНОМ ИЗГОТОВЛЕНИИ +20% ОТ СТОИМОСТИ РАБОТ, НО НЕ МЕНЕЕ 100 РУБ.
Срок изготовления считается с момента передачи ВСЕХ необходимых материалов в приемлемом виде и устанавливается индивидуально, с учетом сложности выполнения.

СТОИМОСТЬ ИЗГОТОВЛЕНИЯ УКАЗАНА БЕЗ УЧЕТА ДИЗАЙН-МАКЕТА
При разработке дизайна его стоимость следует прибавить к стоимости печати

БАЗОВАЯ СТОИМОСТЬ ШИРОКОФОРМАТНОЙ ОДНОСТОРОННЕЙ ПЕЧАТИ, руб

ТИП ПЕЧАТНОЙ ПРОДУКЦИИ	ФОРМАТ ЛИСТА	Стоимость погонного метра при ширине печатного поля 600 мм.	A1 (591X841)	A2 (420X594)	A3 (297X420)
Чертежи, графики, схемы (720 dpi)	Бумага для САПР (80 г./кв.м), черно-белая печать	100	80	40	10
Чертежи, графики, схемы (720 dpi)	Бумага для САПР ватман (180 г./кв.м), черно-белая печать	150	100	50	15
Чертежи, графики, схемы (720 dpi)	Бумага для САПР (80 г./кв.м), цветная печать	250	200	100	30
Плакаты, фото не требующие хорошего качества (720 dpi)	Фотобумага матовая (120 г./кв.м)	300	250	125	40
Качественные фотоплакаты (1440 dpi)	Фотобумага матовая (180 г./кв.м)	500	400	200	50
Качественные фотоплакаты (1440 dpi)	Фотобумага глянцевая (200 г./кв.м)	600	500	250	50
Высококачественные фотоплакаты (2880 dpi)	Фотобумага с улучшенным фотопокрытием, самоклеющаяся фотобумага	700	600	300	150

При печати с двух сторон – надбавка 50% к стоимости. При этом качество печати второй стороны будет хуже, так как фотобумаги большого формата в основном бывают с односторонним покрытием

БАЗОВАЯ СТОИМОСТЬ ЛАМИНАЦИИ, руб

ТИП ЛАМИНАТА	Стоимость погонного метра при ширине ламината 600 мм.	A1	A2	A3	A4
глянцевая 75 мк.	150	150	75	40	20
глянцевая 150 мк.	200	200	100	60	30
матовая 75 мк.	300	300	150	60	30

ДОПОЛНИТЕЛЬНЫЕ УСЛУГИ, руб

НАИМЕНОВАНИЕ	СТОИМОСТЬ
Прикатка на вспененный пластик (3 мм) или пенокартон (5 мм) 600 x 900 мм	1200
Прикатка на вспененный пластик (3 мм) или пенокартон (5 мм) 400 x 600 мм	700
Багет алюминиевый (прикатка на плотную основу, ламинирование, фурнитура) 600 x 900 мм	1200
Багет алюминиевый (прикатка на плотную основу, ламинирование, фурнитура) 400 x 600 мм	700
Банерный стенд для внутренних помещений под поле размером 600 x 1600 мм, бамбук	500
Банерный стенд для внутренних помещений под поле размером 600 x 1600 мм, металл	800

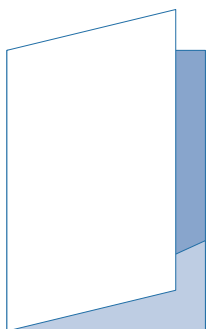
**ПАПКИ (ФОЛДЕРЫ), руб**

под формат A4, плотная бумага, клееный клапан

НАИМЕНОВАНИЕ / ЦЕНА ЗА 1 ЭКЗ. ПРИ ТИРАЖЕ	1-10	10-...
полноцветная печать 4+0	150	120
полноцветная печать 4+0 с ламинацией	200	150
полноцветная печать 4+4 с ламинацией	250	200

ПРИ СРОЧНОМ ИЗГОТОВЛЕНИИ +20% ОТ СТОИМОСТИ РАБОТ, НО НЕ МЕНЕЕ 100 РУБ.

Срок изготовления считается с момента передачи ВСЕХ необходимых материалов в приемлемом виде и устанавливается индивидуально, с учетом сложности выполнения.

СТОИМОСТЬ ИЗГОТОВЛЕНИЯ УКАЗАНА БЕЗ УЧЕТА ДИЗАЙН-МАКЕТА
При разработке дизайна его стоимость следует прибавить к стоимости печати

ГОТОВАЯ ПРОДУКЦИЯ ЗА 1 ЭКЗЕМПЛЯР, РУБ

Уникальная фотокнига - эксклюзивный подарок на любое памятное событие - свадьбу, юбилей, путешествие, выпускной, детский праздник.

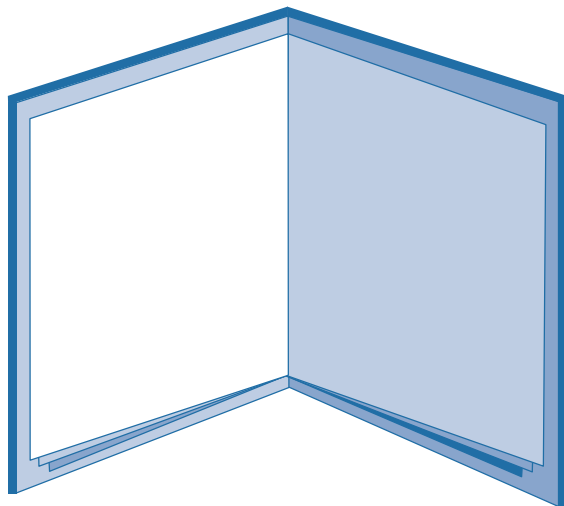

Качественная фотопечать на специальной бумаге максимально ярко отразит ваши фотографии, ламинация и плотный картон в основе, предохранят их от преждевременного истирания и нежелательных внешних воздействий, а эксклюзивный дизайн никого не оставит равнодушным и сохранит яркие эмоции от вашего события надолго. Плотная книжная обложка с вашим полноформатным фотоизображением придаст изданию солидность и благородный вид. Фотокниги могут применяться для оформления различных торжественных событий - свадьбы, рождения ребенка, юбилея, а также могут стать семейным архивом, дневником путешествий и, несомненно, хорошим подарком. Для создания альбома нужны лишь Ваши фотографии, файлы, определение тематики Вашего фотоповествования и выбор формата будущего альбома. Вы сами решаете какие фотографии будут напечатаны на каждой странице. Вы можете подписать каждое фото. Выбрать, как будет выглядеть ваша книга - размер и расположение в ней фотографии, каким будет фон каждой страницы и многое другое.

ФОТОКНИГА, твердый переплет, эксклюзивная фотообложка, высококачественная фотопечать ламинация всех страниц, плотная основа листов

РАЗМЕР, мм / КОЛИЧЕСТВО РАЗВОРОТОВ	10	20	30
300 x 400 альбомный	6800	12300	17800
300 x 400 книжный	6300	11300	16300
300 x 300	5300	9300	13300
200 x 300	3500	6000	8500
200 x 200	3000	5000	7000
150 x 200	2000	3200	4400

Количество разворотов может быть от 10 до 50.

Размер фотокниги может быть любым.

При заказе второй книги сразу скидка на него будет 10%. При заказе трех и более фотокниг - 15%.

Фотоальбом - экономичный вариант фотокниги

ФОТОАЛЬБОМ, твердая ламинированная фотообложка, брошюровка на металлическую пружину или систему MetalBind, высококачественная фотопечать на глянцевой или матовой бумаге 4+4, плотность листов 180 г./кв.м., глянцевая ламинация

РАЗМЕР, мм / КОЛИЧЕСТВО ЛИСТОВ	10	20	30
400 x 280	1500	2000	2500
200 x 280	700	1000	1300
140 x 200	450	600	700

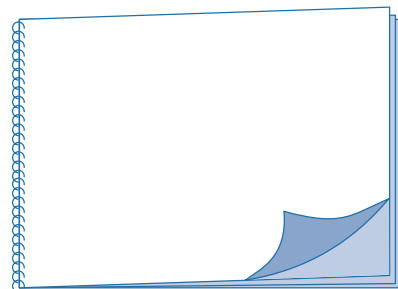

Количество листов в фотоальбоме может быть от 10 до 50.

ПРИ СРОЧНОМ ИЗГОТОВЛЕНИИ +20% ОТ СТОИМОСТИ РАБОТ, НО НЕ МЕНЕЕ 100 РУБ.
Срок изготовления считается с момента передачи ВСЕХ необходимых материалов в приемлемом виде и устанавливается индивидуально, с учетом сложности выполнения.



СТОИМОСТЬ ИЗГОТОВЛЕНИЯ УКАЗАНА БЕЗ УЧЕТА ДИЗАЙН-МАКЕТА
При разработке дизайна его стоимость следует прибавить к стоимости печати

ГОТОВАЯ ПРОДУКЦИЯ ЗА 1 ЭКЗЕМПЛЯР, РУБ

ОТКРЫТКА, размер А5 140x200 мм, бумага 210 г/кв.м

ЦВЕТНОСТЬ/ТИРАЖ	2-49	50-...
Полноцвет с двух сторон (4+4) матовая / матовая	20	12
Полноцвет с двух сторон (4+4) матовая / глянцевая	20	15
Полноцвет с двух сторон (4+4) глянцевая / глянцевая	20	20

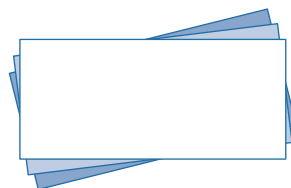

ОТКРЫТКА, размер евро 90x200 мм, бумага 210 г/кв.м

ЦВЕТНОСТЬ/ТИРАЖ	3-49	50-...
Полноцвет с двух сторон (4+4) матовая / матовая	15	10
Полноцвет с двух сторон (4+4) матовая / глянцевая	15	12
Полноцвет с двух сторон (4+4) глянцевая / глянцевая	15	13

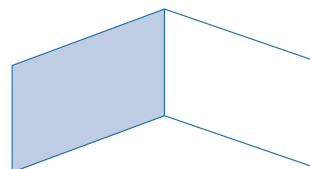

ОТКРЫТКА с разворотом, размер А5 140x200 мм, бумага 210 г/кв.м, биговка

ЦВЕТНОСТЬ/ТИРАЖ	2-49	50-...
Полноцвет с двух сторон (4+4) матовая / матовая	35	25
Полноцвет с двух сторон (4+4) матовая / глянцевая	35	30
Полноцвет с двух сторон (4+4) глянцевая / глянцевая	35	30

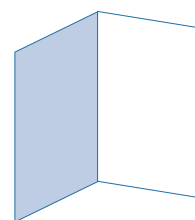

ОТКРЫТКА с разворотом, размер А6 100x140 мм, бумага 210г/кв.м, биговка

ЦВЕТНОСТЬ/ТИРАЖ	2-49	50-...
Полноцвет с двух сторон (4+4) матовая / матовая	20	12
Полноцвет с двух сторон (4+4) матовая / глянцевая	20	15
Полноцвет с двух сторон (4+4) глянцевая / глянцевая	20	15

ОТКРЫТКА с разворотом, размер евро 90x200 мм, бумага 210 г/кв.м, биговка

ЦВЕТНОСТЬ/ТИРАЖ	3-49	50-...
Полноцвет с двух сторон (4+4) матовая / матовая	35	25
Полноцвет с двух сторон (4+4) матовая / глянцевая	35	30
Полноцвет с двух сторон (4+4) глянцевая / глянцевая	35	30

ПЕЧАТЬ ФОТОГРАФИЙ, глянцевая фотобумага, 200 г/кв.м

РАЗМЕР/ОБЩЕЕ КОЛИЧЕСТВО ФОТО В ЗАКАЗЕ	1-49	50-99	100-499	500-...
A6 (10 x 15 см.)	5	4,5	4	3
A5 (14,7 x 21 см.)	10	9	8	6
A4 (21 x 29,7 см.)	20	18	16	12

ТРЕХМЕРНЫЕ ФОТООТКРЫТКИ, СТЕРЕОФОТОСЪЁМКА

НАИМЕНОВАНИЕ	СТОИМОСТЬ, РУБ.
Съемка на стереофотоаппарат, 1 кадр на выходе	100
Размещение фото в стереорамку (псевдо 3D)	200
Создание стереофото на базе обычной фотографии	500
Печать фотопары для стереоскопа (до А4)	50
Печать анаглифного изображения (до А4)	50
Печать и прикатка фотографии на линзовый растр (140x90)	100
Стереоскоп компактный картонный	250
Анаглифные очки в картонной оправе	100

ОТКРЫТКИ, ПРИГЛАСИТЕЛЬНЫЕ, ФОТО



ПРИ СРОЧНОМ ИЗГОТОВЛЕНИИ +20% ОТ СТОИМОСТИ РАБОТ, НО НЕ МЕНЕЕ 100 РУБ.
 Срок изготовления считается с момента передачи ВСЕХ необходимых материалов в приемлемом виде и устанавливается индивидуально, с учетом сложности выполнения.

СТОИМОСТЬ ИЗГОТОВЛЕНИЯ УКАЗАНА БЕЗ УЧЕТА ДИЗАЙН-МАКЕТА
 При разработке дизайна его стоимость следует прибавить к стоимости печати

ГОТОВАЯ ПРОДУКЦИЯ ЗА 1 ЭКЗЕМПЛЯР, РУБ

КОНВЕРТЫ, со стоимостью конверта пр-ва Россия

ЦВЕТНОСТЬ/РАЗМЕР	ЕВРО	A5	A4
4+0 с небольшой площадью заливки	8	10	15
4+0 с большой плотностью заливки	14	18	20

При использовании конверта пр-ва Финляндия + 2 руб.

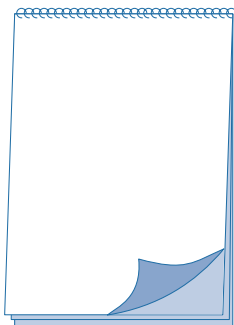
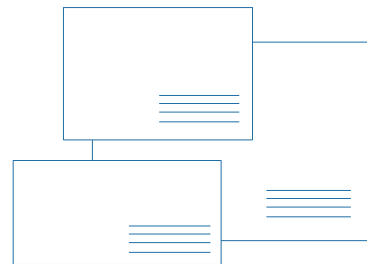
**БЛОКНОТ**, блок 50 листов, плотность 80 г/кв.м, обложка и подложка ламинированная глянцевая, 4+0

РАЗМЕР/ТИРАЖ	2-19	20-99	100-...
A5 (блок без надпечатки)	80	60	50
A6 (блок без надпечатки)	50	40	30
A7 (блок без надпечатки)	40	30	20
A5 (черно-белая печать блока)	100	90	75
A6 (черно-белая печать блока)	70	60	50
A5 (цветная печать блока)	130	120	100
A6 (цветная печать блока)	100	90	80

Полноцветная суперобложка +20% от стоимости изделия

ПЛАНИНГ НЕДАТИРОВАННЫЙ,

блок 56 листов, плотность 80 г/кв.м, обложка и подложка ламинированная глянцевая, 4+4

РАЗМЕР/ТИРАЖ	1-19	20-99	100-...
Черно-белая печать блока	150	130	120
Цветная печать блока	300	270	250

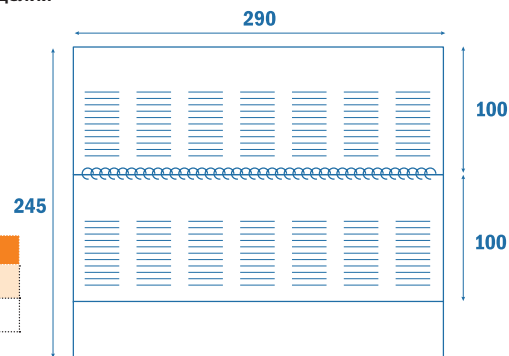
**ТИРАЖИРОВАНИЕ CD, DVD** 10 руб**ПЕЧАТЬ НА ДИСКЕ** 10 руб**ПОКРЫТИЕ ЗАЩИТНЫМ ЛАКОМ** 5 руб**КОНВЕРТЫ БУМАЖНЫЕ С ОКНОМ ДЛЯ CD, DVD** 3 руб**МАТРИЦА С PRINTABLE ПОКРЫТИЕМ**

CD	DVD
20	25

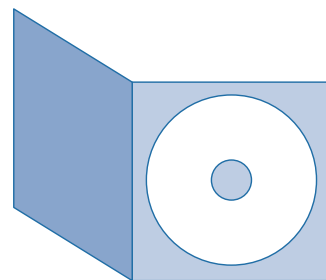
**ВКЛЕЙКА ДЕРЖАТЕЛЕЙ ПОД ДИСК** в полиграфическую продукцию

С ПРОЗРАЧНЫМ ТРЕЕМ	СО СПАЙДЕРОМ
20	10

ОРИГИНАЛЬНАЯ КАРТОННАЯ УПАКОВКА под CD (140x140 мм), полноцвет 4+4

ИСПОЛЗУЕМЫЙ МАТЕРИАЛ	С ПРОЗРАЧНЫМ ТРЕЕМ	СО СПАЙДЕРОМ
бумага 270 г/м.кв.	60	55
дизайнерская бумага 270 г/м.кв.	75	70
бумага 270 г/м.кв. с ламинированием (матовое, глянцевое)	80	75



ПРИ СРОЧНОМ ИЗГОТОВЛЕНИИ +20% ОТ СТОИМОСТИ РАБОТ, НО НЕ МЕНЕЕ 100 РУБ.
Срок изготовления считается с момента передачи ВСЕХ необходимых материалов в приемлемом виде и устанавливается индивидуально, с учетом сложности выполнения.

СТОИМОСТЬ ИЗГОТОВЛЕНИЯ УКАЗАНА БЕЗ УЧЕТА ДИЗАЙН-МАКЕТА
При разработке дизайна его стоимость следует прибавить к стоимости печати

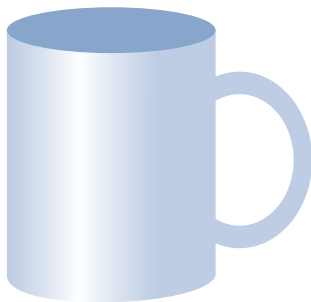

Кружка – это один из самых распространенный подарков. Кружки с изображениями – это не только ваш верный корпоративный и рекламный ход, но и весьма практичный подарок, который подходит для различных пиар-акций, семинаров или тренингов. Любые тиражи от 1 экз. делают этот подарок доступным многим, а высокая степень персонализации позволит достигнуть индивидуальности подарка. В Дизайн вовремя печать на кружках наносится при помощи метода сублимации, что позволяет исполнить любую, даже самую объемную и сложную в цветопередаче печать на кружках в кратчайшие сроки. Для этого используются белые и цветные кружки со специальным нанесением, благодаря которому печать на кружках получается полноцветной и стойкой к стиранию.

КЕРАМИЧЕСКИЕ КРУЖКИ, фотокачество, стойкая к истираниям

НАИМЕНОВАНИЕ/КОЛИЧЕСТВО	1-9	10-49	50-99	100-...
Стандартная белая, диаметр 90 мм	200	150	140	130
Цветная внутри (красная, синяя, зеленая, желтая, оранжевая)	220	200	180	160
Белая нестандартных формы кружки и ручки	250	220	200	200
Золотая, серебрянная, стеклянная	250	240	230	220
Черная или темно-синяя с окном под нанесение	300	300	300	300
Хамелеон - меняющая цвет при нагреве (черная, красная, синяя, оранжевая, стеклянная)	300	300	300	300
Латте высокая	250	240	230	220
Латте высокая хамелеон	400	400	400	400
Набор кофейный с блюдцем и ложечкой	300	280	260	250
Пивная, стеклянная	400	380	360	350
Пивная керамическая	600	580	560	550
Коробка подарочная с рисунком под кружку	50	50	50	50

КЕРАМИЧЕСКАЯ И МЕТАЛЛИЧЕСКАЯ ПОСУДА, фотокачество, стойкая к истираниям

НАИМЕНОВАНИЕ/КОЛИЧЕСТВО	1-9	10-49	50-99	100-...
Тарелка, диаметр 200 мм.	250	240	220	200
Фляжка алюминиевая, 400 мл.	350	300	280	250
Фляжка алюминиевая, 600 мл.	350	300	280	250
Миска для кошек, собак	500	480	460	450
Горшок для цветов	200	180	160	150
Подставка под горячее	70	60	50	40

МАТИРОВАНИЕ СТЕКЛА, без стоимости посуды

НАИМЕНОВАНИЕ	СТОИМОСТЬ, РУБ.
Нанесение матовых изображений на любые стеклянные поверхности, за кв. дц.	100
Стеклянная кружка пивная, 500 мл.	200
Стеклянная кружка, 400 мл.	180
Стеклянная кружка, 300 мл.	150
Стакан прозрачный, 200 мл.	150
Рюмка под вино, 200 мл.	200
Стопка, 50 мл.	100

Любую стеклянную поверхность можно украсить с помощью матирования. В процессе обработки стекла получается матовое полупрозрачное шелковистое изображение, которое невозможно стереть, смыть или поцарапать, так как под ним меняется структура верхнего слоя стеклянного предмета. На нем не остаются жирные отпечатки пальцев.

Матирование можно использовать на любом материале с высоким содержанием кремния: стеклянные пепельницы, стаканы, фужеры, вазы, зеркала, витражи, подписать бутылки, листовое стекло, витражные стекла и зеркала, гранит и керамогранит, глазурированный фарфор, керамическая плитка.

ПРИ СРОЧНОМ ИЗГОТОВЛЕНИИ +20% ОТ СТОИМОСТИ РАБОТ, НО НЕ МЕНЕЕ 100 РУБ.

Срок изготовления считается с момента передачи ВСЕХ необходимых материалов в приемлемом виде и устанавливается индивидуально, с учетом сложности выполнения.



СТОИМОСТЬ ИЗГОТОВЛЕНИЯ УКАЗАНА БЕЗ УЧЕТА ДИЗАЙН-МАКЕТА
При разработке дизайна его стоимость следует прибавить к стоимости печати

ПЛАСТМАССОВЫЕ КРУЖКИ, под полиграфическую вставку

ТИП/КОЛИЧЕСТВО	1-9	10-49	50-99	100-...
Цветная (красная, синяя, желтая, зеленая)	180	150	140	130

ИЗДЕЛИЯ АКРИЛОВЫЕ, под полиграфическую вставку

НАИМЕНОВАНИЕ/КОЛИЧЕСТВО	1-9	10-49	50-99	100-...
Брелок прямоугольный (35x58мм), круглый (40x40мм), сердце (41x47мм), квадрат 41x47мм	50	30	25	20
Открывашка	100	50	45	40
Ручка	50	50	40	35
Часы кварцевые на магните, диаметр 100 мм	400	400	300	300
Монетница 155x155мм	200	200	180	150

МАГНИТЫ, полноцветная печать, фотокачество

ТИП/КОЛИЧЕСТВО	1-9	10-99	100-299	300-...
Гибкие с ламинацией, А4	100	100	80	75
Гибкие с ламинацией, 100x70 мм	50	15	12	10
Гибкие с ламинацией, 70x50 мм	50	10	8	7
Магнит гибкий с ламинацией 75 x 50 мм с блоком для записей 25 листов	100	40	30	25
Гибкий с ламинацией, 100x70 мм с термометром	100	40	32	30
Круглые закатные, 37 мм	50	25	20	18
Акриловые, прямоугольный 70x40, квадрат 55x55, золотая рамка 70x50 мм	100	50	40	35

ВОБЛЕРЫ, ламинированные

ТИП/КОЛИЧЕСТВО	1-9	10-49	50-99	100-...
Прямоугольный 100x90 мм	50	9	8	7

ЗНАЧКИ ЗАКАТНЫЕ, полноцветная печать, фотокачество

ТИП/КОЛИЧЕСТВО	1-9	10-99	100-299	300-...
Металлические круглые, 37 мм	50	15	12	10

КОЛОКОЛЬЧИКИ СУВЕНИРНЫЕ, металлические, звонкие, с добавлением серебра

НАИМЕНОВАНИЕ	СТОИМОСТЬ
Колокольчик полированный без нанесения, диаметр 44 мм	250
Колокольчик полированный без нанесения, с металлической ручкой, 68 мм	1000
Колокольчики гравированные черные или с цветной росписью с символикой Каменска-Уральского, 44 мм	500
Колокольчики с любым изображением и надписью, 44 мм	600

ПРИ СРОЧНОМ ИЗГОТОВЛЕНИИ +20% ОТ СТОИМОСТИ РАБОТ, НО НЕ МЕНЕЕ 100 РУБ.
Срок изготовления считается с момента передачи ВСЕХ необходимых материалов в приемлемом виде и устанавливается индивидуально, с учетом сложности выполнения.



СТОИМОСТЬ ИЗГОТОВЛЕНИЯ УКАЗАНА БЕЗ УЧЕТА ДИЗАЙН-МАКЕТА
При разработке дизайна его стоимость следует прибавить к стоимости печати

ГОТОВАЯ ПРОДУКЦИЯ ЗА 1 ЭКЗЕМПЛЯР, РУБ

ФЛАГИ, ТРАНСПАРАНТЫ с любыми цветами, надписью, фото или логотипом

ТИП/КОЛИЧЕСТВО	1-9	10-49	50-99	100-...
Флаг фирменный 120x180 мм, шелк, пластиковая трубочка	80	50	40	30
Флаг фирменный настольный 120x180 мм, шелк, пластиковая настольная подставка или присоска	100	80	60	50
Флаг фирменный настольный 120x180 мм, шелк, пластиковая подставка, двойной	120	100	90	80
Флаг фирменный настольный 120x180 мм, шелк, пластиковая подставка, тройной	130	120	110	100
Флаг фирменный 200x300 мм, без древка	150	120	110	100
Флаг фирменный 300x400 мм, без древка	350	300	280	250
Флаг фирменный 500x750 мм, без древка	500	450	400	400
Флаг фирменный 900x1350 мм, без древка	1300	1300	1200	1200
Флаг фирменный 1000x2000 мм, без древка	2000	2000	2000	2000
Флаг фирменный 1500x3000 мм, без древка	4000	4000	4000	4000
Транспаранты, кв. м.	1000	1000	1000	1000

Все флаги изготовлены из **флажного шелка**, полноцветное изображение с заливкой до 50% печатается методом сублимации. Край изделия обрабатывается термоножом. Предусмотрено крепление типа карман. Дополнительно возможны: **Метестойкая пропитка** - +10% к стоимости изделия, **Двухсторонние двуслоные** + 100% к стоимости изделия, **Изготовление флага из других стандартных тканей** - атлас, сатен, габардин, плотная сетка + 20%, **Заливка более 50%** - +20% к стоимости изделия

В каталоге приведены цены на стандартные варианты изделий. Возможно изготовление продукции по нестандартным размерам. Подробности уточняйте при заказе

ФУТБОЛКИ с любым фото или текстом, стойкая к стирке, взрослые и детские, размеры XS, S, M, L, XL, XXL

ТИП/КОЛИЧЕСТВО	1-9	10-49	50-99	100-...
Классическая белая или с цветными вставками (100% синтетика), полноцвет, размер нанесения до 200x280 мм	350	330	310	300
Белая сублимационная двойная (снаружи синтетика, внутри хлопок), круглый ворот, полноцвет, размер нанесения до 200x280 мм	400	380	360	350
Мини-футболка под сублимацию - одежда под любое фотоизображение для мягких игрушек и домашних животных	300	280	260	250
каждое последующее нанесение	100	90	80	70
Цветные хлопчатобумажные футболки под нанесение пленкой обычных цветов *, 1 цвет, размер до 200x280 мм	350	330	310	300
каждый последующий цвет *	100	90	80	70
Цветные хлопчатобумажные футболки под нанесение пленкой металлизированных, флюорисцентных и дизайнерских цветов *, 1 цвет, размер нанесения до 200x280 мм	400	380	360	350
каждый последующий цвет *	150	130	120	100
Цветные хлопчатобумажные футболки под нанесение термотрансфером, полноцвет, размер нанесения до 200x280 мм	400	380	360	350
каждое последующее нанесение	150	130	120	100
Белые хлопчатобумажные футболки под нанесение сублимацией, полноцвет, размер нанесения до 200x280 мм, нестойкая к стирке!	300	250	230	220
каждое последующее нанесение	100	90	80	70
Нанесение на ткань заказчика (метод выбирается индивидуально в зависимости от типа ткани), размер нанесения до 200x280 мм	200	180	160	150



ПРИ СРОЧНОМ ИЗГОТОВЛЕНИИ +20% ОТ СТОИМОСТИ РАБОТ, НО НЕ МЕНЕЕ 100 РУБ.
Срок изготовления считается с момента передачи ВСЕХ необходимых материалов в приемлемом виде и устанавливается индивидуально, с учетом сложности выполнения.

СТОИМОСТЬ ИЗГОТОВЛЕНИЯ УКАЗАНА БЕЗ УЧЕТА ДИЗАЙН-МАКЕТА
При разработке дизайна его стоимость следует прибавить к стоимости печати

ГОЛОВНЫЕ УБОРЫ под сублимационный и термотрансферный способ нанесения

ТИП/КОЛИЧЕСТВО	1-9	10-99	100-...
Бейсболки цветные под нанесение пленкой *, 1 цвет	300	250	200
каждый последующий цвет *	100	90	80
Бейсболки белые под нанесение методом сублимации или термотрансфером, полноцвет	300	250	200

* При вырезке из пленки сложных графических элементов стоимость увеличивается в зависимости от трудоемкости работы от 100 руб. и больше.

ЛЕНТЫ ПОЗДРАВИТЕЛЬНЫЕ И СУВЕНИРНЫЕ с любой надписью или логотипом

ТИП/КОЛИЧЕСТВО	1-9	10-99	100-...
Лента российский триколор, георгиевская, ширина 37 мм, длина 0,5 м	7	6	5
Лента российский триколор, георгиевская, ширина 25 мм, длина 1 м	10	9	8
Лента российский триколор, георгиевская, ширина 80 мм, длина 1 м	50	45	40
Нагрудная лента ширина 125 мм, длина 1 м, красная, черная	50	45	40
Нагрудная лента ширина 80 мм, длина 1 м, белая, цветная	30	25	20
Нагрудная лента ширина 50 мм, длина 1 м, белая, цветная	15	12	10
Нагрудная лента ширина 25 мм, длина 1 м, белая, цветная	15	12	10
Нанесение на ленту пленкой обычных цветов, 1 цвет, размер нанесения до 100x280 мм	50	45	40
Нанесение на ленту пленкой под золото, серебро, 1 цвет, размер нанесения до 100x280 мм	80	70	60
Нанесение на ленту методом сублимации, полноцвет, размер нанесения до 100x280 мм	50	45	40
Нанесение на ленту методом сублимации, полноцвет, размер нанесения до 25x280 мм	15	12	10

В каталоге приведены цены на стандартные варианты изделий. Возможно изготовление продукции по нестандартным размерам. Подробности уточняйте при заказе

ПЛОТТЕРНАЯ РЕЗКА ФОРМАТ А4, с учетом стоимости материалов, руб

НАИМЕНОВАНИЕ	СТОИМОСТЬ, РУБ.
Самоклеющаяся пленка для наружной рекламы, стандартные цвета	50
Самоклеющаяся бумага с учетом стоимости полноцветной печати (наклейки, этикетки любой формы)	80
Магнитный винил с учетом стоимости полноцветной печати и ламинации	150
Бумага для моделирования до 200 г/кв.м.	100
Резка плотных материалов под трафарет	100

Для резки материалов необходима подготовка векторного макета контура резки. Стоимость работ обрисовки контура рассчитывается отдельно

ИЗГОТОВЛЕНИЕ ПЕЧАТЕЙ И ШТАМПОВ 500 руб, без стоимости оснастки

ПРИ СРОЧНОМ ИЗГОТОВЛЕНИИ +20% ОТ СТОИМОСТИ РАБОТ, НО НЕ МЕНЕЕ 100 РУБ.
Срок изготовления считается с момента передачи ВСЕХ необходимых материалов в приемлемом виде и устанавливается индивидуально, с учетом сложности выполнения.



СТОИМОСТЬ ИЗГОТОВЛЕНИЯ УКАЗАНА БЕЗ УЧЕТА ДИЗАЙН-МАКЕТА
При разработке дизайна его стоимость следует прибавить к стоимости печати

ГОТОВАЯ ПРОДУКЦИЯ ЗА 1 ЭКЗЕМПЛЯР, РУБ

ОДЕЖДА И ОБУВЬ с любой надписью, фото или логотипом

ТИП/КОЛИЧЕСТВО	1-9	10-99	100-...
Галстук под фотосублимацию	400	350	300
Галстук мужской модельный (индивидуальный пошив)	2000	1500	1000
Галстук женский модельный (индивидуальный пошив)	1500	1200	800
Косынка треугольная 600x600x900 мм	350	300	250
Косынка треугольная 750x750x1050 мм	500	450	400
Платок квадратный 500x500 мм	400	350	300
Платок квадратный 600x600 мм	450	400	300
Платок квадратный 900x900 мм	1200	1000	800
Платок прямоугольный 200 x 900 мм	300	250	200
Шарф печатный однослойный 150x1300 мм	400	350	300
Шарф печатный двухслойный 150x1100 мм с бахромой	600	550	500
Шарф вязанный двухслойный 180x1400 мм с бахромой	-	600	500
Накидка 500x550 мм	500	480	450
Накидка 500x700 мм	600	580	550
Фартук 550x750 мм	800	600	500
Передник 500x550 мм	500	450	400
Шлепанцы с любым фото	600	550	500

Все изделия изготовлены методом сублимации на полиэфирных тканях, полноцветное изображение с заливкой до 50%. Края изделия обрабатываются термонажом или оверлоком. Дополнительно возможны:
Заливка более 50% - +50 % к стоимости изделия

РЕКЛАМНАЯ И ПОЗДРАВИТЕЛЬНАЯ АТРИБУТИКА с любым фото, текстом или лого

ТИП/КОЛИЧЕСТВО	1-9	10-99	100-...
Прихватка сувенирная 200x180 мм	300	250	200
Салфетка фирменная 200x200 мм	100	90	80
Скатерть фирменная круглая, квадратная, 1300 мм	2000	1800	1500
Подушка сувенирная 300x400 мм	700	500	400
Подушка сувенирная 400x400 мм	800	600	500
Вымпел печатный, 150x220 мм, полноцвет, края декорируются шнуром, длина кисти 60 мм.	-	400	200
Мешочек с завязками для сотового телефона 70x130 мм	100	90	80
Мешочек подарочный с завязками 170x350 мм (под бутылку)	300	250	200
Сумка фирменная 300x400 мм	500	400	300
Пазл формат А4	250	240	200
Коврик для мыши прямоугольный, круглый, сердце	150	140	120
Фотопечать на шарике А3	300	280	250
Металлическая визитница	250	230	200
Металлическая пластина А4 (золото, серебро) с плакеткой	600	600	600

В каталоге приведены цены на стандартные варианты изделий. Возможно изготовление продукции по нестандартным размерам. Подробности уточняйте при заказе



ПРИ СРОЧНОМ ИЗГОТОВЛЕНИИ +20% ОТ СТОИМОСТИ РАБОТ, НО НЕ МЕНЕЕ 100 РУБ.
 Срок изготовления считается с момента передачи ВСЕХ необходимых материалов в приемлемом виде и устанавливается индивидуально, с учетом сложности выполнения.

СТОИМОСТЬ ИЗГОТОВЛЕНИЯ УКАЗАНА БЕЗ УЧЕТА ДИЗАЙН-МАКЕТА
 При разработке дизайна его стоимость следует прибавить к стоимости печати

ТЕКСТИЛЬНАЯ РЕКЛАМНАЯ ПРОДУКЦИЯ

В каталоге приведены цены на стандартные варианты изделий
ВОЗМОЖНО ИЗГОТОВЛЕНИЕ ПРОДУКЦИИ ПО НЕСТАНДАРТНЫМ РАЗМЕРАМ
Подробности уточняйте при заказе

Т В О Р Ч Е С К А Я Г Р У П П А

ДИЗАЙН *во время*

кроме любой полиграфической и сувенирной продукции мы предлагаем
**ПОЛНЫЙ СПЕКТР УСЛУГ ПО РАЗРАБОТКЕ,
ПОДДЕРЖКЕ И ПРОДВИЖЕНИЮ**

ИНТЕРНЕТ-САЙТОВ

**БОЛЕЕ ПОДРОБНУЮ ИНФОРМАЦИЮ
ВЫ ВСЕГДА СМОЖЕТЕ НАЙТИ НА НАШЕМ САЙТЕ**
www.design-in-time.info

з в о н и т е

(3439) **399-600**

з а х о д и т е

г. Каменск-Уральский, ул. Карла Маркса, 45
(здание кафе "Элефант")

п о с е т и т е www.design-in-time.info

п и ш и т е 399600@k-ur.ru